

# PERFORMER

беговая дорожка



РУКОВОДСТВО ПОЛЬЗОВАТЕЛЯ



Сборка



Обзор



VK видео



**SVENSSON**  
INDUSTRIAL



Наведите камеру телефона на QR код, чтобы получить больше информации об оборудовании.

Обращаем ваше внимание, что на вашу модель оборудования может не быть видеопояснений. Мы очень стараемся как можно скорее решить эту задачу.

## Уважаемый покупатель!

Поздравляем с удачным приобретением! Вы приобрели современный тренажер, который, как мы надеемся, станет Вашим лучшим помощником. Он сочетает в себе передовые технологии и современный дизайн. Постоянно используя этот тренажер, Вы сможете укрепить сердечно-сосудистую систему и приобрести хорошую физическую форму. Надеемся, что данная модель удовлетворит все Ваши требования.

Прежде чем приступить к эксплуатации тренажера, внимательно изучите настоящее руководство и сохраните его для дальнейшего использования. В случае возникших дополнительных вопросов обратитесь к продавцу или в сервисный центр, который проконсультирует Вас и поможет устранить возникшую проблему.

Обязательно сохраняйте инструкцию по эксплуатации, это поможет Вам по прошествии времени вспомнить о функциях тренажера и правилах его использования.

***Если у Вас возникли какие-либо вопросы по эксплуатации данного тренажера, свяжитесь со службой технической поддержки или уполномоченным дилером, у которого Вы приобрели тренажер.***



### Внимание!

Перед тем как приступить к тренировкам, настоятельно рекомендуем пройти полное медицинское обследование, особенно если у Вас есть наследственная предрасположенность к повышенному давлению или сердечно-сосудистым заболеваниям. Неправильное или чрезмерно интенсивное выполнение упражнений может повредить Вашему здоровью.

## Транспортировка и эксплуатация тренажера

1. Тренажер должен транспортироваться только в заводской упаковке;
2. Заводская упаковка не должна быть повреждена и нарушена;
3. При транспортировке тренажер должен быть надежно защищен от дождя, влаги, атмосферных осадков, механических повреждений.

## Хранение тренажера

Тренажер рекомендуется хранить и использовать только в сухих отапливаемых помещениях со следующими значениями:

- Температура: +10-+35С;
- Влажность: 50-75%.

Если Ваш тренажер перевозился или хранился при низкой температуре или в условиях высокой влажности (имеет следы конденсации влаги), необходимо перед эксплуатацией выдержать его в нормальных условиях не менее 4 часов, и только после этого можно приступить к эксплуатации.

## Рекомендации по сборке

Перед сборкой тренажера тщательно изучите ее последовательность и выполняйте все рекомендации. Используйте для сборки приложенный или рекомендуемый инструмент. Убедитесь, что в наличии имеются все детали и инструменты и они не имеют повреждений. Не прикладывайте чрезмерных усилий к инструменту при сборке во избежание травм и повреждения элементов конструкции тренажера. Сначала соберите все элементы конструкции, не затягивая до конца гайки и болты, и только убедившись, что конструкция собрана правильно, окончательно затяните их.

Каждый тренажер на заводе проходит проверку качества. Это необходимо, чтобы убедиться в корректной работе всех узлов тренажера.

При этом может потребоваться частичная или полная сборка (зависит от конкретной модели). В связи с этим в местах соединений элементов тренажера могут остаться следы сборки, стыковки деталей и использования технологического крепежа.

## **Перед тем как начать тренировку**

Перед первым занятием проверьте, правильно ли была проведена сборка тренажера. Ознакомьтесь со всеми функциями и настройками тренажера и проводите тренировки в строгом соответствии с инструкцией по эксплуатации. Перед началом тренировки убедитесь, что все защитные элементы надежно установлены и закреплены, проверьте надежность механических и электрических соединений. Установите тренажер на ровную нескользящую поверхность, оставляя с каждой стороны не менее 0,9 м свободного пространства. Для снижения шума и вибраций рекомендуется использовать и подкладывать под тренажер специальные резиновые коврики, также это позволит избежать царапин, сколов и вмятин, если напольное покрытие в Вашем доме выполнено из деликатных материалов (паркетная доска, штучный паркет, натуральный линолеум, пробковое покрытие и т. п.).



Если беговая дорожка не эксплуатировалась более 6 месяцев, то необходимо смазать деку силиконовой смазкой до возобновления тренировок, так как силиконовая смазка со временем высыхает, становится вязкой и теряет смазывающие свойства.

## **Регулировка бегового полотна**

Регулировка бегового полотна предполагает две основные функции – регулировку натяжения и центровку бегового полотна. Беговое полотно регулируется на фабрике производителем, но в связи с транспортировкой и перемещением беговой дорожки, беговое полотно может сдвинуться. Перед началом эксплуатации необходимо проверить регулировку натяжения и центровку бегового полотна, а также в течение первых недель, так как оно после нескольких использований может немного растянуться или сместиться в сторону.

Чтобы правильно отрегулировать беговое полотно, следуйте указаниям, приведенным ниже.

### **Регулировка натяжения бегового полотна**

Если во время занятия на беговой дорожке Вы чувствуете небольшое проскальзывание, то, вероятнее всего, беговое полотно нужно аккуратно подтянуть.

**ВНИМАНИЕ:** Во время регулировки бегового полотна оно не должно двигаться. Излишнее натяжение полотна приведет к его преждевременному износу, равно как и некоторых других компонентов дорожки. Никогда не натягиваете полотно слишком сильно!

Натяжение бегового полотна является обычной регулировочной операцией. Для устранения проскальзывания следует затянуть оба натяжных болта заднего ролика при помощи торцевого шестигранного ключа соответствующих размеров

- Используйте соответствующий шестигранный ключ для регулировки болтов натяжения бегового полотна;
- Шаг 1- Поверните левый болт ключом по часовой стрелке на ¼ оборота, для увеличения натяжения полотна;
- Шаг 2- Повторите такое же действие для правого болта. Необходимо повернуть болт на точно такое же количество оборотов;
- При необходимости повторите процедуру, но никогда не вращайте болты более чем на 1/4 оборота. Повторяйте шаги 1 и 2 до установления необходимого уровня натяжения и отсутствия проскальзывания;

***Для того чтобы уменьшить натяжение бегового полотна, необходимо поворачивать ключ против часовой стрелки согласно шагам, указанным выше.***

### **Центрирование бегового полотна**

Время от времени необходимо центрировать беговое полотно в связи с тем, что во время тренировки Вы отталкиваетесь с разным усилием на каждую ногу и полотно может смещаться в разные стороны. Центрирование полотна необходимо для предотвращения быстрого износа полотна и правильного функционирования.

1. **ВНИМАНИЕ:** Для центрирования бегового полотна необходимо запустить беговое полотно со скоростью не более 0.5 мили в час. Соблюдайте технику безопасности, чтобы одежда или волосы не попали на задний вал. Обратите внимание, в какую сторону отклоняется беговое полотно.
2. Если беговое полотно смещено вправо: Запустите беговое полотно со скоростью 0.5 мили в час. При помощи входящего в комплект поставки торцевого гаечного ключа поверните правый задний болт на 1/4 оборота по часовой стрелке. Проверьте положение полотна. Беговое полотно должно пройти один полный оборот, после этого можно сделать вывод о том, насколько оно отцентрировано. При необходимости повторите процедуру.
3. Если беговое полотно смещено влево: Запустите беговое полотно со скоростью 0.5 мили в час. При помощи входящего в комплект поставки торцевого гаечного ключа поверните правый задний болт на 1/4 оборота против часовой стрелке. Проверьте положение полотна. Беговое полотно должно пройти один полный оборот, после этого можно сделать вывод о том, насколько оно отцентрировано. При необходимости повторите процедуру.
4. После того, как беговое полотно двигается по центру, увеличьте скорость до 6 км/ч, чтобы проверить его положение в движении. При необходимости повторите вышеописанные шаги.

Если попытки центрировать беговое полотно безрезультатны, вероятно, нужно увеличить натяжение бегового полотна.



## Выбор места для тренажера

Место, где установлен тренажер, должно быть хорошо освещенным и проветриваемым. Установите тренажер на твердой, ровной поверхности так, чтобы расстояние от стены или других предметов было достаточным.

Рекомендуемое пространство должно быть не менее 70 см по бокам, не менее 30 см перед оборудованием, не менее 110 см позади него.

В случае неисправности или поломки необходимо обеспечить доступ к оборудованию для сервисного инженера.

Свободное пространство сзади тренажера обеспечит Вам комфортный подход к тренажеру и спуск с него.

Если Вы ставите тренажер на ковер, необходимо подложить под него коврик из твердого пластика, чтобы предохранить ковер и оборудование от возможных повреждений. Также это позволит избежать царапин, сколов и вмятин, если напольное покрытие в Вашем доме выполнено из деликатных материалов (паркетная доска, штучный паркет, натуральный линолеум, пробковое покрытие и т. п.)

Не размещайте тренажер в помещениях с высокой влажностью, например, рядом с парной, сауной или закрытым бассейном. Водяные пары или хлор могут отрицательно повлиять на электронные и другие компоненты тренажера.

## Рекомендации по уходу и техническому обслуживанию беговых дорожек

### ПОРЯДОК ТЕХНИЧЕСКОГО ОБСЛУЖИВАНИЯ

Организация регулярного технического обслуживания лежит на Пользователе беговой дорожкой. Техническое обслуживание беговой дорожки выполняется как самим пользователем, так и в случае необходимости можно обратиться к специалистам сервисной службы на платной основе.

Поддержание чистоты в месте использования беговой дорожки, чистка и смазка самой дорожки позволяет избежать проблем в эксплуатации и сводит к минимуму необходимость вызова специалистов по ремонту. Изготовитель рекомендует выполнять следующие действия по профилактическому техническому обслуживанию.



#### **Внимание!**

Перед обслуживанием беговой дорожки выключите тренажер тумблером ВКЛ/ВЫКЛ (on/off) и выньте шнур питания из стенной розетки.

## **ПОСЛЕ КАЖДОЙ ТРЕНИРОВКИ (ЕЖЕДНЕВНО)**

Осмотрите беговую дорожку и выполните следующие действия:

- Протрите беговое полотно, боковые накладки, кожух двигателя и консоль влажной тряпкой. Не используйте растворители, они могут повредить тренажер. Используйте мыльный раствор и влажную тряпку.
- Убедитесь, что силовой шнур не попал под тренажер или в другое место, где он может оказаться защемлен или оборван.
- Проверьте натяжение и центровку бегового полотна. Убедитесь, что полотно не задевает и не повредит при движении другие части тренажера из-за нарушения центровки.

## **ЕЖЕНЕДЕЛЬНО**

Чистка поверхности под беговой дорожкой:

- Выключите тумблер беговой дорожки, затем отключите ее от сети;
- Сложите тренажер, убедившись в надежности его фиксации в вертикальном положении;
- Переместите тренажер в другое место;
- Подметите или пропылесосьте пол, чтобы удалить пыль или другой мусор, который мог накопиться под беговой дорожкой;
- Поставьте тренажер обратно.

## **ЕЖЕМЕСЯЧНО – ВАЖНО!**

- Выключите тумблер питания беговой дорожки, затем отключите ее от сети;
- Проверьте затяжку всех монтажных болтов тренажера;
- Снимите крышку моторного отсека двигателя. Дождитесь, пока все индикаторы светодиодов на платах погаснут;
- Почистите (пропылесосьте) моторный отсек и сам двигатель, чтобы удалить накопившийся пух и пыль. Невыполнение этой процедуры может привести к выходу из строя электронных блоков управления дорожкой;
- Пропылесосьте места прилегания бегового полотна к боковым накладкам и протрите беговое полотно влажной тряпкой;

Удалите с помощью пылесоса черные или белые частички, которые могут скопиться вокруг тренажера в результате трения полотна о деку. Их появление является результатом нормальной работы беговой дорожки.

## **Смазка деки силиконовой смазкой**

В процессе эксплуатации беговой дорожки, происходит стирание и высыхание смазывающего слоя силиконовой смазки, которая обеспечивает скольжение полотна по деке и возникает необходимость нанесения нового слоя смазки.

### **Типичные признаки необходимости смазки деки:**

- сильный нагрев бегового полотна, запах нагретой резины;
- перегрев электродвигателя, резкий запах пластмассы, горячая крышка моторного отсека;
- отключение электродвигателя во время занятий;
- появление текстовых (например: OIL, LUBE BELT и др.) или цифровых сообщений на дисплее консоли.

***Обращаем Ваше внимание, что несвоевременная смазка деки силиконовой смазкой приводит к повышенному трению и нагрузке на электродвигатель, что может привести к поломке электродвигателя и электронных плат***

## ***управления дорожкой, повреждению и преждевременному износу деки и бегового полотна.***

Мы рекомендуем проводить техническое обслуживание по следующему графику:

- При занятиях менее 3 часов в неделю – ежегодно;
- При занятиях 3-5 часов в неделю - каждые шесть месяцев;
- При занятиях более 5 часов в неделю - каждые три месяца.

### **Система автоматического смазывания деки**

Ваш тренажер оснащен Системой автоматического смазывания деки – это инновационное решение, которое значительно облегчает уход за беговой дорожкой. В процессе работы этой системы необходимо периодически добавлять силикон, который поддерживает оптимальный уровень смазки и уменьшает трение между декой и постоянно вращающимся беговым полотном.

Процедура добавления силикона в систему автоматического смазывания обычно достаточно проста. Пользователю просто нужно открыть крышку или специальное отверстие и залить необходимое количество специальной силиконовой смазки. Это может быть сделано за несколько секунд, и такая процедура облегчает обслуживание беговой дорожки в разы.

Полезность системы автоматического смазывания заключается в том, что она позволяет избежать необходимости частого ручного смазывания деки беговой дорожки. Это экономит время и усилия пользователя, так как не требуется постоянно останавливать и разбирать оборудование для проведения процедуры смазывания. Более того, поддержание оптимального уровня смазки способствует увеличению срока службы беговой дорожки, снижает износ и шум, а также обеспечивает более комфортное и плавное беговое движение.

### **Процедура смазывания деки:**

- Выключите тумблер питания и отключите дорожку от сети;
- Используйте одну монету, чтобы нажать на замочную скважину крышки

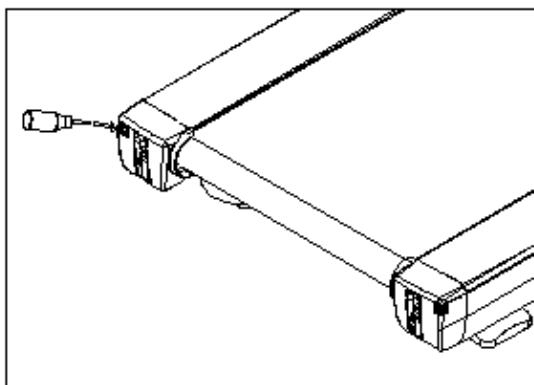

двигателя и повернуть на 90°, когда крышка двигателя будет открыта, она автоматически поднимется;

- Достаньте силиконовое масло, откройте и впрысните масло из бутылочки в соответствующее отверстие, помеченное стикером с бутылочкой;
- подключите дорожку к сети, вставьте ключ безопасности и запустите дорожку на минимальной скорости и походите по полотну в течении 2 минут для равномерного распределения смазки.

### **Рекомендуемый расход силиконовой смазки для разового обслуживания:**

- Домашние беговые дорожки - 10-15 мл.
- Полупрофессиональные беговые дорожки – 15-20 мл
- Профессиональные беговые дорожки – 20-30 мл

***Нанесение слишком большого количества смазки, приводит к проскальзыванию переднего вала и бегового полотна.***

***Перед нанесением нового слоя смазки, необходимо очистить деку от грязи и остатков старого слоя смазки используя мягкую ткань и средство для очистки.***

Некоторые модели тренажёров комплектуются бутылочкой с силиконовой смазкой (30 мл), рассчитанной на 2-3 применения. По вопросу её приобретения обращайтесь к Продавцу.

Все трущиеся и нагружаемые элементы дорожки снабжены специальными герметичными подшипниками, которые не требуют особого ухода и регулярной смазки.

В любом случае, даже при регулярном обслуживании необходимо контролировать и проверять состояние деки и бегового полотна, токовую нагрузку на электродвигатель и принимать решение в зависимости от их технического состояния.

Регулярное техобслуживание не гарантирует нормальную работу комплектующих беговой дорожки (дека, полотно и т.п.), если пользователями нарушаются правила эксплуатации тренажёра.



Рекомендуем посмотреть наши видеоролики по уходу и обслуживанию беговой дорожки: <https://clck.ru/gjptV>

## **Электробезопасность (для тренажеров с питанием от сети)**

Соблюдайте все меры предосторожности, принятые при работе с электрическим оборудованием. Тренажер должен подключаться только к заземленной розетке. Это снижает риск удара током при поломке или сбое в работе. Тренажер снабжен шнуром с жилой для заземления и вилок с ножкой заземления. Вставьте вилку в соответствующую питающую розетку, установленную и заземленную с соблюдением действующих нормативов. Перед каждым использованием осмотрите электрический соединительный шнур на предмет отсутствия его повреждений.

Неправильное подключение может стать причиной удара током. Если у Вас возникли сомнения в правильности заземления, обратитесь к электрику или представителю сервисной службы. Не меняйте вилку тренажера. Если комплектуемая вилка не подходит к Вашей розетке, обратитесь к электрику и установите нужную розетку. Не применяйте дополнительные электрические удлинители, переходные адаптеры между электрической сетью и тренажером. Это может нарушить работу системы УЗО и увеличить риск поражения электрическим током, а также явиться обоснованным отказом в гарантийном обслуживании. Не прячьте шнур питания под ковер и не ставьте на него предметы, способные пережать или повредить его. Не допускайте, чтобы шнур питания касался нагретых поверхностей. В случае скачка напряжения в некоторых тренажерах предусмотрено автоматическое отключение.



### **Осторожно!**

Неправильное подключение заземляющего провода оборудования может привести к поражению электрическим током.

## Меры предосторожности

Тренажер должен использоваться только по назначению, то есть для физических тренировок взрослых людей. Любое другое использование тренажера запрещено и может быть опасно. Продавец не несет ответственности за любые травмы или повреждения, вызванные неправильным использованием тренажера.

Тренажер предназначен для использования взрослыми людьми, конструкция и установленные нагрузки рассчитаны на взрослых людей, поэтому эксплуатация несовершеннолетними лицами не допускается. Дети и домашние животные не должны приближаться к работающему тренажеру ближе 3 м.

В целях вашей безопасности рекомендуем соблюдать следующие правила:

- Сборку и эксплуатацию тренажера следует осуществлять на твердой ровной поверхности. Свободное пространство вокруг тренажера должно составлять не менее 1,2 м;
- При регулярной эксплуатации проверяйте затяжку резьбовых соединений каждые 1-2 месяца;
- Не допускайте попадания внутрь тренажера посторонних предметов и жидкостей;
- Никогда не эксплуатируйте тренажер с явными дефектами — открученными элементами крепления, незакрепленными узлами, с нехарактерными посторонними шумами и т. д. Это может привести к травмам или сокращению срока службы тренажера;
- Для осмотра и устранения возникших дефектов обратитесь в авторизованный сервисный центр или к уполномоченному дилеру, у которого вы приобрели тренажер;
- Обслуживание тренажера, за исключением процедур, описанных в данном руководстве, должно производиться только сотрудниками сервисного центра;
- Не допускается какое-либо изменение конструкции или узлов и деталей тренажера — это может привести к серьезным травмам и вреду для здоровья;
- Вес пользователя не должен превышать максимально заявленный;
- Во время занятий используйте соответствующую одежду и обувь. Не надевайте свободную одежду или обувь с кожаной подошвой или каблуками. Если у вас длинные волосы, соберите их в хвост или пучок на затылке;
- Не подставляйте руки под движущиеся части тренажера;
- Не подвергайте себя чрезмерным нагрузкам во время тренировок. Если вы почувствовали боль или недомогание, немедленно прекратите занятия и обратитесь за консультацией к врачу.

Прежде чем использовать электрическую беговую дорожку, изучите кнопки на панели управления: запуск, остановка, изменения скорости и другие. Встаньте на боковые накладки с обеих сторон бегового полотна и возьмитесь за поручни.

Удерживайте невысокую скорость — не более 3 км/ч. Затем встаньте на беговое полотно. После того как привыкнете к скорости, можно попробовать ходьбу или медленный бег, добавив скорость от 3 до 5 км/ч. Пройдите примерно 10 минут на этой скорости, затем остановите дорожку.

## Полезные советы

- Перед началом тренировки проконсультируйтесь с врачом или фитнес-тренером, который поможет вам составить подходящий график занятий в соответствии с вашим возрастом и состоянием здоровья. Также он определит скорость движения и интенсивность выполнения упражнений;
- Можно добавить в свой план занятий аэробные упражнения — ходьбу, бег трусцой, плавание, танцы или езду на велосипеде. Постоянно контролируйте пульс. Если у вас нет электронного кардиодатчика, уточните у врача, как измерять пульс вручную на запястье или шее. Определите целевую ЧСС;
- Пейте достаточно воды во время тренировки, так как организм активно теряет влагу и важно восстанавливать водный баланс, чтобы избежать обезвоживания. Не пейте слишком много холодной воды и напитков, их температура должна быть комнатной;
- Немедленно прекратите тренировку, если чувствуете стеснение и боль в груди, учащенное сердцебиение, затрудненное дыхание, головокружение или другой дискомфорт;
- Возвращайтесь к тренировкам только после консультации с врачом. Занимайтесь с комфортной для вас скоростью!

## Рекомендуемые параметры скорости в зависимости от физической подготовки:

Интенсивность	Скорость
медленная ходьба	1,0-3,0 км/ч
неспешная ходьба	3,0-4,5 км/ч
нормальная ходьба	4,5-6,0 км/ч
быстрая ходьба	4,5-6,0 км/ч
бег трусцой	7,5-9,0 км/ч
средняя скорость бега	9,0-12,0 км/ч
интенсивный бег	12,0-14,5 м/ч
сверхинтенсивный бег	14,5-16,0 км/ч

***Для ходьбы лучше поддерживать скорость  $\leq 6$  км/ч. Для бега рекомендуемая скорость –  $\geq 8,0$  км/ч.***

## Гарантия

С условиями и сроками гарантии Вы можете ознакомиться на сайте <https://fitathlon.ru/fitathlon-service/guarantee.pdf>

Гарантия наших брендов является твердым обязательством по обеспечению высокого качества оборудования.

Перед покупкой и эксплуатацией рекомендуем ознакомиться с содержанием гарантийного талона, размещенного по указанной выше ссылке.

Обратите внимание, что сроки гарантии отличаются для тренажеров с разным уровнем использования: домашним, полупрофессиональным и коммерческим.

Авторизованные сервисные центры представлены по всей России. Наши профессионалы гарантируют качественное обслуживание и ремонт, следуя стандартам бренда.

Сохраняйте стикеры с уникальным серийным номером. Они являются залогом оказания гарантийного ремонта. При наличии стикера гарантийный талон не требуется.

С контактами сервисных центров можно ознакомиться на сайте <https://fitathlon.ru/fitathlon-service/>

## Указания по утилизации

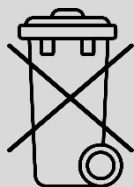

Данный тренажер не относится к бытовым отходам. **Пожалуйста, не выбрасывайте оборудование либо элементы питания вместе с бытовыми отходами**, для утилизации использованных элементов питания пользуйтесь действующими в Вашей стране системами возврата и сбора для утилизации.

Надлежащий отдельный сбор разобранных приборов, которые впоследствии отправятся на переработку, утилизацию или экологичное захоронение, способствует предотвращению возможных негативных воздействий на окружающую среду и здоровье человека, а также позволяет повторно использовать материалы, из которых изготовлено устройство. За незаконную утилизацию устройства пользователь может быть привлечен к административной ответственности, предусмотренной действующим законодательством.



### Внимание

Тренажер предназначен для коммерческого использования.

# Инструкции по сборке и эксплуатации











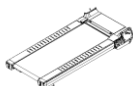
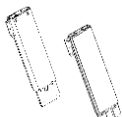
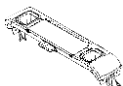







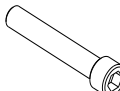

## Внимание

Производитель оставляет за собой право вносить изменения в продукт без предварительного уведомления.

## Список комплектующих деталей:

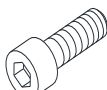
На следующем рисунке представлены детали. Откройте упаковочную коробку и достаньте следующие детали.

			
1. Основная рама	3L/R. Левая и Правая стойки	4.Рама консоли	5.Консоль
			
07L/R. Левый и правый поручни	36L/R. Левый и правый кожухи	40L/R. Левый и правый боковые кожухи стойки	68. Ключ 5#
			
69. Ключ 6#	70. Ключ 8#	71. Ключ	72. Ключ 17-22
			
73. Ключ 34	89.Винт М6*20	90. Винт М8*25	94. Винт М10*15
			
109. Винт BT4.0*15L	141. Пружина	160.Заглушка	162. Винт М8*15
			
170.Рама консоли			

## Сборка оборудования

### ШАГ 1

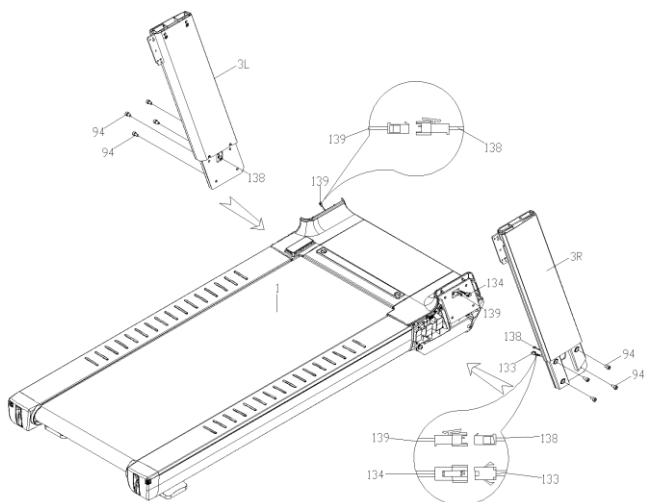

Закрепите левую и правую вертикальные стойки на основной раме (1) с помощью винтов М10\*15 (94). Затем соедините средний кабель, выходящий из боковой направляющей (138), с нижним кабелем, выходящим из боковой направляющей (139). Теперь соедините средний сигнальный кабель (133) с нижним сигнальным кабелем (134).

### ШАГ 2

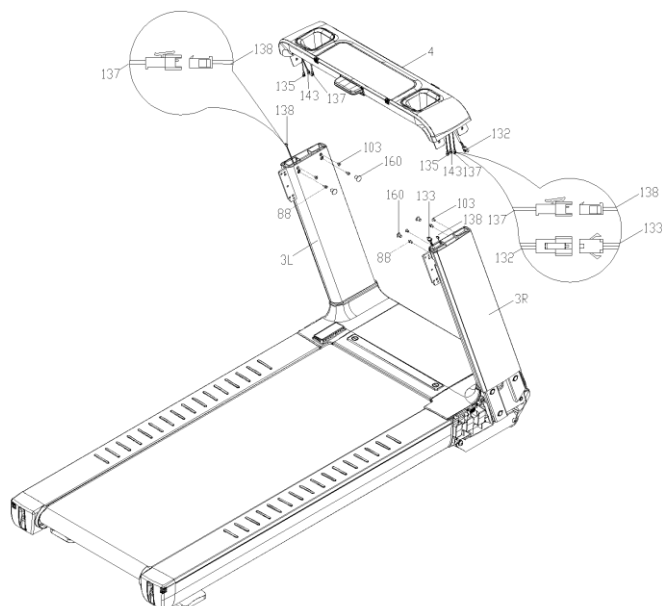

Соедините кабели, выходящие из вертикальных стоек с кабелями консоли, затем закрепите консоль на раме. Используйте гаечный ключ М5 из набора инструментов, плотно зафиксируйте с помощью четырех винтов М6\*10(103) и четырех винтов М6\*10(88), затем установите ограничитель (160).

### ШАГ 3

Соедините кабель консоли (141) с кабелем стойки консоли (140), а затем закрепите консоль на раме. Используйте гаечный ключ М6 из набора инструментов, чтобы плотно зафиксировать четыре винта М8\*25 (90). Затем протяните верхний кабель поручня (143) и верхний кабель клавиш быстрого доступа (135) из отверстия в стойках.

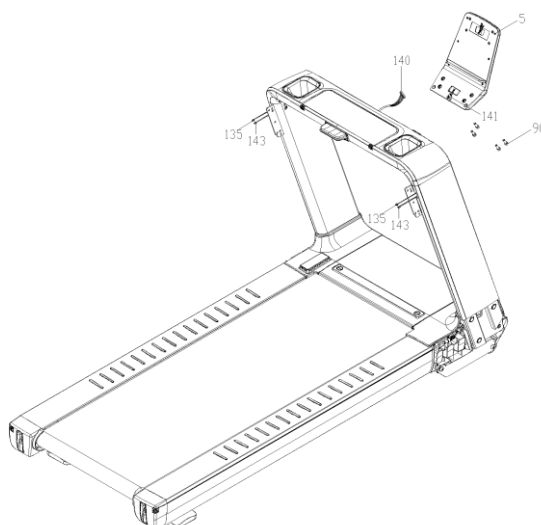

## ШАГ 4

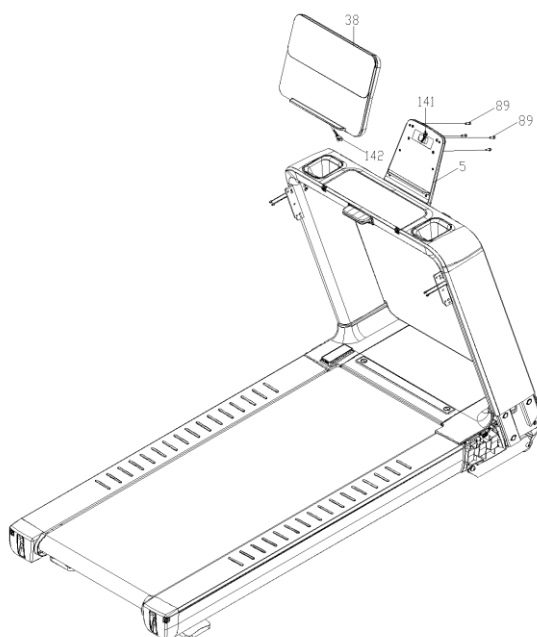

Соедините кабель (142) с кабелем консоли (141). Затем закрепите консоль на стойке с помощью гаечного ключа М5 из набора инструментов и четырех винтов М6\*20(89).

## ШАГ 5

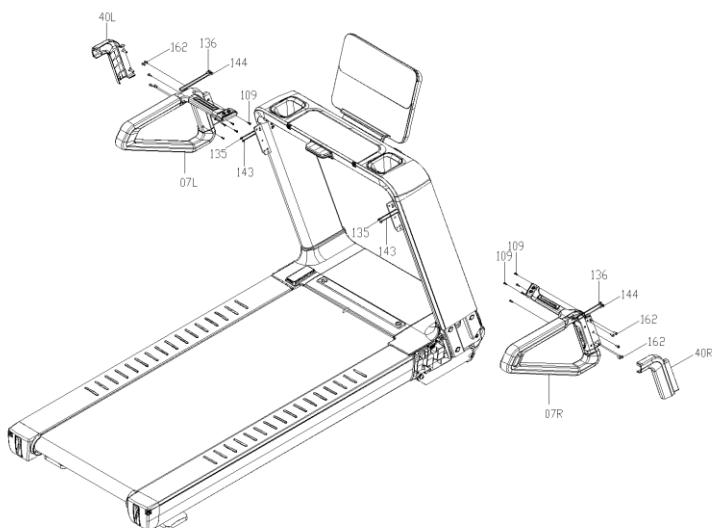

Соедините верхний кабель (135) и верхний кабель поручня (143) с нижним кабелем (136) и нижним кабелем поручня (144). Затем закрепите левый и правый поручни (07L/R) с помощью 5 винтов М8\*15 (162) и гаечного ключа М5. Наконец, закрепите декоративные кожухи левого и правого поручней (40L/R) с помощью поперечного ключа и винта ВТ4.0\*15 (109).

## ШАГ 6

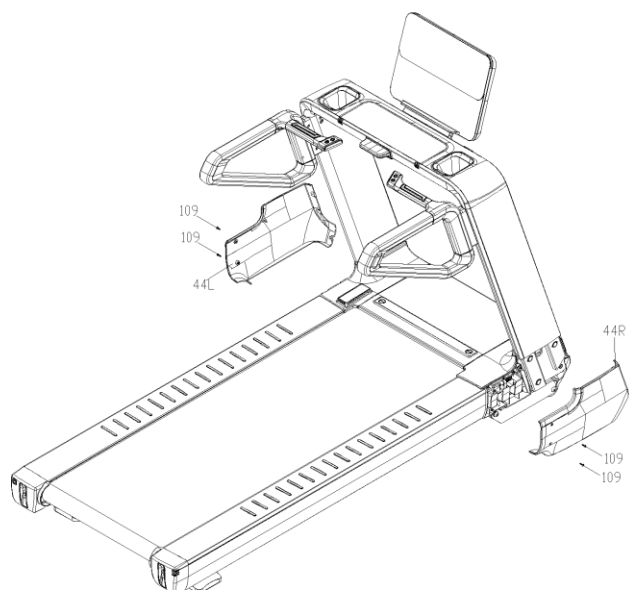

Закрепите декоративные кожухи с внешней стороны на правую и левую вертикальные стойки (44L/R) на кронштейне с помощью поперечного ключа и винта BT4.0\*15 (109).

## ШАГ 7

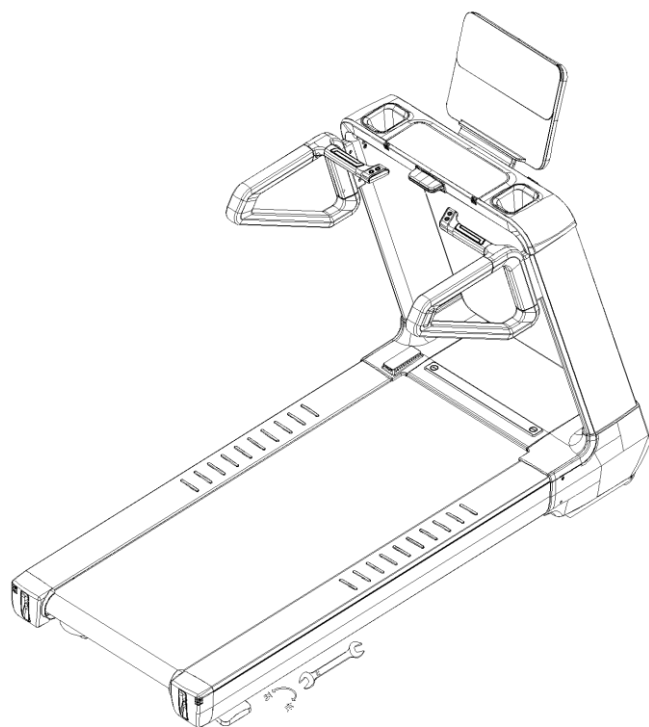

Как показано на рисунке, если высота беговой дорожки неравномерна по левой и правой сторонам. Можно использовать ключ 17-22 для регулировки высоты. Поверните ключ по часовой стрелке для уменьшения высоты, а против часовой стрелки для увеличения высоты.

## Работа с консолью

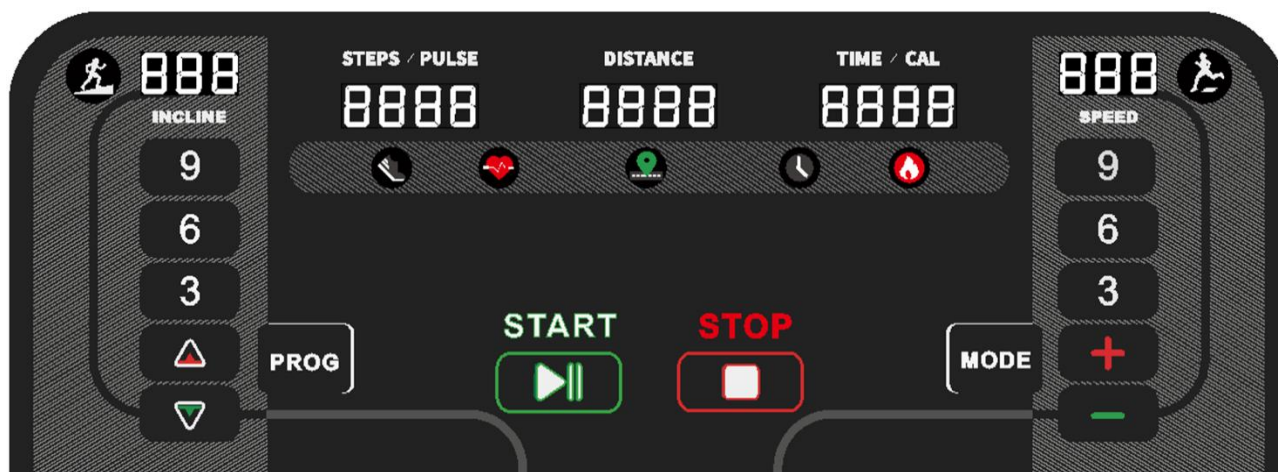

1. Окно «Incline» (НАКЛОН): Отображает текущее значение наклона, диапазон отображения наклона: 0-18 уровней.

2. Окно «Distance/Step» (расстояние/шаги): Отображает пройденное расстояние, отсчитывает от 0,00 до 99,99, когда значение достигает максимума, система сбрасывает расстояние до 0,00 и перезапускается, чтобы снова начать отсчет с 0,00. При обратном отсчете функция отсчитывается от установленного времени до 0, когда оно отсчитывается до 0, затем беговая дорожка постепенно замедляется. Когда беговая дорожка полностью остановится, то перейдет в режим ожидания. Переключитесь на отображение шагов, диапазон составляет от 0 до 9999 шагов; когда значение достигает максимума, система сбрасывает шаги до 0 и перезапускается, чтобы снова начать отсчет снова.

3. Окно «Time» (время): Отображает время выполнения тренировки, отсчитывает от 0:00 до 99:59, когда время достигает максимума, система сбрасывает значение до 0:00 и перезапускается, чтобы снова начать отсчет с 0:00; При обратном отсчете функция отсчитывается от установленного времени до 0:00, затем беговая дорожка постепенно замедляется. Когда беговая дорожка полностью остановится, то перейдет в режим ожидания.

4. Окно «Pulse/ Calories» (пульс/калории): Отображает значение пульса, если пользователь держит обе руки на поручнях. Система может определить частоту пульса и отобразить значение в окне дисплея, диапазон отображения пульса: 22-250 раз в минуту. (Полученные данные могут использоваться только для справки, не могут использоваться в качестве медицинских заключений). Переключитесь на отображение сожжённых калорий, отсчет идет от 0 до 9999, когда значение достигает максимума, система сбрасывает значение до 0 и перезапускается, чтобы снова начать отсчет от 0; При обратном отсчете функция отсчитывается от заданного значения до 0, когда оно уменьшится до 0, затем беговая дорожка постепенно замедляется. Когда беговая дорожка полностью остановится, то перейдет в режим ожидания.

5. Окно «Speed» (скорость): Отображает текущую скорость в рабочем состоянии, диапазон отображения скорости: 0,8-22 км/ч.

### **Функциональные клавиши**

1. "Start" (Старт) - нажмите данную клавишу один раз, чтобы запустить беговую дорожку.

2. "Stop" (Стоп) - нажмите данную клавишу один раз, чтобы остановить беговую дорожку.

3. "Mode" (Режим) - нажмите данную клавишу один раз, чтобы выбрать функцию: обратный отсчет времени, обратный отсчет расстояния, обратный отсчет калорий.

4. "Program" (Программа) - нажмите данную клавишу, чтобы выбрать одну программу из 24 предустановленные программ P1, P2, P3, P4, P5, P6, P7, P8, P9, P10, P11, P12, P13, P14, P15, P16, P17, P18, P19, P20, P21, P22, P23, P24, 2 пользовательские программы, 3 пульсозависимые программы.

5. "Speed+" (Скорость+): нажмите данную клавишу, чтобы увеличить скорость беговой дорожки на 0,1; Когда заданы время, расстояние, калории и т.д., нажмите данную клавишу, чтобы добавить значение.

6. "Speed-" (Скорость-): нажмите данную клавишу, чтобы уменьшить скорость беговой дорожки на 0,1; Когда заданы время, расстояние, калории и т.д., нажмите данную клавишу, чтобы уменьшить значение.

7. "Incline+" (Наклон+): нажмите данную клавишу, чтобы увеличить наклон.

8. "Incline-" (Наклон-): нажмите данную клавишу, чтобы уменьшить наклон.

9. Клавиши быстрого доступа 3,6,9: быстрый выбор скорости.

10. Клавиши быстрого доступа 3,6,9: быстрый выбор наклона.

### **Инструкция по эксплуатации**

#### **1. Ручной режим**

Подключите питание, тогда консоль издаст продолжительный звуковой сигнал, индикатор безопасности загорится зеленым, боковые направляющие загорятся красным, через 2 секунды система перейдет в режим ожидания. Нажмите клавишу "Start" (Старт), чтобы запустить беговую дорожку, индикатор безопасности загорится красным, беговая дорожка начнет работать на минимальной скорости. Время, калории и расстояние отсчитываются от 0. Можно изменять скорость беговой дорожки с помощью клавиш "Speed+" (Скорость+) и "Speed-" (Скорость-), а наклон с помощью клавиш "Incline+" (Наклон+) и "Incline-" (Наклон-).

## **2. Режим обратного отсчета**

### **2.1 Режим обратного отсчета времени**

1) В режиме ожидания нажмите клавишу MODE (РЕЖИМ), чтобы перейти в режим обратного отсчета времени. При настройке окно времени отображает время и мигает. Время по умолчанию: 30:00 минут, нажмите клавишу "Speed+" (Скорость+) и "Speed-" (Скорость-), чтобы установить желаемое значение времени. Диапазон настройки времени составляет: 5:00-99:00. Шаг составляет 1:00 минуту.

2) Нажмите клавишу "Start" (Старт), чтобы запустить беговую дорожку, когда время обратного отсчета достигнет нуля, беговая дорожка перестанет работать. В процессе тренировки можно регулировать скорость и наклон.

### **2.2 Режим обратного отсчета расстояния:**

1) В режиме обратного отсчета расстояния нажмите клавишу MODE (РЕЖИМ) в режиме ожидания, чтобы перейти в режим обратного отсчета расстояния. При настройке окно расстояния отображает расстояние и мигает. Расстояние по умолчанию: 5.00, нажмите клавиши "Speed+" (Скорость+) и "Speed-" (Скорость-), чтобы установить желаемое значение расстояния. Диапазон настройки расстояния составляет: 0.50-99.00 км. Шаг составляет 0,1 км.

2) Нажмите клавишу "Start" (Старт), чтобы запустить беговую дорожку, когда время обратного отсчета достигнет нуля, беговая дорожка перестанет работать. В процессе тренировки можно регулировать скорость и наклон.

### **2.3 Режим обратного отсчета калорий:**

1) В режиме ожидания нажмите клавишу "Mode" (Режим), чтобы перейти в режим обратного отсчета калорий. При настройке окно калорий отображает калории и мигает. Калории по умолчанию: 100 ккал, нажмите клавиши "Speed+" (Скорость+) и "Speed-" (Скорость-), чтобы установить желаемое значение калорий. Диапазон настройки калорий: 20-990 ккал. Шаг настройки составляет 10 ккал.

2) Нажмите клавишу "Start" (Старт), чтобы запустить беговую дорожку, когда время обратного отсчета достигнет нуля, беговая дорожка перестанет работать. В процессе тренировки можно регулировать скорость и наклон.

## **3. Предустановленные программы**

3.1 В режиме ожидания нажмите клавишу "Program" (Программа), можно выбрать предустановленные программы P1, P2, P3, P4, P5, P6, P7, P8, P9, P10, P11, P12, P13, P14, P15, P16, P17, P18, P19, P20, P21, P22, P23, P24.

Время программы по умолчанию - 30:00, нажмите "Speed+" (Скорость+) и "Speed-" (Скорость-), чтобы выбрать время работы, нажмите клавишу "Start" (Старт), чтобы запустить беговую дорожку.

3.2 Когда обратный отсчет времени достигнет нуля, беговая дорожка прекратит работу.

**Схема программ приведена ниже:**

		1	2	3	4	5	6	7	8	9	10
P1	Скорость	1	1	4	3	4	3	5	4	2	5
	Наклон	1	1	2	3	3	1	2	2	3	2
P2	Скорость	2	5	4	6	4	6	4	2	5	2
	Наклон	1	2	3	3	2	2	3	5	2	2
P3	Скорость	2	5	4	5	4	5	4	4	3	2
	Наклон	1	2	2	3	1	2	2	2	2	1
P4	Скорость	3	6	7	5	8	5	9	6	4	3
	Наклон	2	2	3	3	2	2	4	6	2	2
P5	Скорость	3	6	7	5	8	6	7	6	4	3
	Наклон	1	2	4	3	2	2	4	5	2	1
P6	Скорость	2	8	6	4	5	9	7	5	4	3
	Наклон	2	2	6	2	3	4	2	2	2	1
P7	Скорость	2	6	7	4	4	7	4	2	6	2
	Наклон	4	5	6	6	9	9	10	10	6	3
P8	Скорость	2	4	6	8	7	8	6	2	3	2
	Наклон	3	5	4	4	3	4	4	3	3	2
P9	Скорость	2	4	5	5	6	5	6	3	3	2
	Наклон	3	5	3	4	2	3	4	2	3	2
P10	Скорость	2	3	5	3	3	5	3	6	3	3
	Наклон	4	4	3	5	6	7	7	5	3	3
P11	Скорость	3	5	8	8	9	5	7	6	3	2
	Наклон	4	5	6	6	9	9	10	10	6	3
P12	Скорость	3	5	5	4	4	6	4	2	3	4
	Наклон	3	5	6	7	10	10	10	10	6	3
P13	Скорость	3	5	7	8	9	10	8	5	4	4
	Наклон	1	2	3	4	5	5	4	3	2	1
P14	Скорость	2	4	6	8	10	10	8	6	4	2
	Наклон	4	5	6	7	8	8	7	6	5	4
P15	Скорость	3	4	7	8	10	9	8	6	5	4
	Наклон	3	4	5	6	7	8	8	5	3	2
P16	Скорость	2	3	5	4	5	5	7	5	4	2
	Наклон	0	2	2	4	4	6	6	1	1	0
P17	Скорость	2	6	8	3	9	4	10	4	3	2
	Наклон	6	6	10	10	3	3	3	7	1	0
P18	Скорость	1	5	4	5	9	5	4	5	3	2
	Наклон	5	5	8	8	10	10	10	7	1	0
P19	Скорость	3	4	8	4	3	8	6	4	4	1
	Наклон	2	4	4	4	4	2	3	3	1	0
P20	Скорость	3	2	3	6	6	6	6	5	2	2
	Наклон	3	3	5	5	5	5	2	2	1	0
P21	Скорость	2	6	5	6	8	6	7	4	3	2
	Наклон	2	3	3	3	4	4	1	1	2	0
P22	Скорость	2	4	6	8	10	8	6	4	6	6
	Наклон	2	3	6	6	3	5	9	3	5	3
P23	Скорость	2	4	6	8	4	2	7	8	10	1
	Наклон	3	6	5	3	5	3	5	5	4	2
P24	Скорость	2	4	6	4	6	8	10	8	6	4
	Наклон	2	5	5	3	5	5	3	3	4	2

#### 4. Пользовательская программа

В режиме ожидания нажмите клавишу "Program" (Программа), чтобы выбрать пользовательскую программу U1, U2. Время программы по умолчанию - 30:00, нажмите "Speed+" (Скорость+) и "Speed-" (Скорость-) для выбора времени, нажмите клавишу "Mode" (Режим), чтобы подтвердить и введите в каждую программу настройки скорости и наклона, нажмите "Speed+" (Скорость+) и "Speed-" (Скорость-) для выбора скорости, затем нажмите "Incline+" (Наклон+) и "Incline-" (Наклон-), чтобы выбрать наклон, нажмите клавишу "Mode" (Режим) для подтверждения и перехода к следующей настройке программы, после завершения настройки нажмите клавишу "Start" (Старт), чтобы запустить беговую дорожку. Когда обратный отсчет времени достигнет нуля, беговая дорожка прекратит работу.

#### 5. Пульсозависимая программа

5.1. В режиме ожидания нажмите клавишу "Program" (Программа), чтобы выбрать программу HRC1, HRC2, HRC3. Время программы по умолчанию - 30:00, нажмите "Speed+" (Скорость+) и "Speed-" (Скорость-) для выбора времени, нажмите клавишу "Mode" (Режим), чтобы подтвердить и введите настройку возраста, после нажмите клавишу "Mode" (Режим) для подтверждения и затем клавишу "Start" (Старт), чтобы запустить беговую дорожку. Когда обратный отсчет времени достигнет нуля, беговая дорожка прекратит работу.

5.2. Измерение пульса происходит каждые 15 секунд, когда пульс меньше заданной частоты пульса, скорость увеличивается, если пульс в следующие 15 секунд равен все еще меньше заданной частоте пульса, наклон увеличивается. Скорость и наклон попеременно увеличиваются. Когда частота пульса превышает заданную частоту пульса, скорость и наклон попеременно уменьшаются. Каждый раз, когда скорость изменяется на 0,2, наклон изменяется на 1.

#### 5.3. Настройка частоты пульса

Пульсозависимая программа HRC1 целевая частота пульса =  $(220 - \text{возраст}) * 0,65$

Пульсозависимая программа HRC2 целевая частота пульса =  $(220 - \text{возраст}) * 0,75$

Пульсозависимая программа HRC3 целевая частота пульса =  $(220 - \text{возраст}) * 0,85$

#### 10. Измерение пульса

1. Держите руки на датчиках пульса, через 5 секунд в окне пульса отобразится соответствующее значение. (Данные могут быть использованы только для справки, не могут быть использованы в качестве медицинских заключений).

2. Наденьте нагрудный ремень, через 5 секунд в окне пульса отобразится соответствующее значение. (Данные могут быть использованы только для справки, не могут быть использованы в качестве медицинских заключений) – Опционально

#### 11. Режим энергосбережения:

Данная система имеет функцию энергосбережения, в режиме ожидания, если в течение 4 минут не использовать тренажер, система перейдет в режим энергосбережения, дисплей автоматически выключится. Нажмите любую клавишу, чтобы запустить систему.

#### 12. Переключатель метрической системы и регулировка наклона

1. Нажмите клавишу "Start" (Старт), снимите ключ безопасности, затем подключите обратно, теперь перейдите к переключению с метрической системы на и дюймовую, ,

нажмите "Speed+" (Скорость+) и "Speed-" (Скорость-), чтобы выбрать метрическую или дюймовую систему ("SI" означает метрическую систему, "Eng" означает дюймовую систему), после этого, нажмите клавишу "Start" (Старт) для подтверждения и перехода в режим ожидания.

2. В режиме ожидания нажмите клавиши "Speed+" (Скорость+) и "Speed-" (Скорость-), "Incline+" (Наклон+) и "Incline-" (Наклон-) одновременно в течение 3 секунд, войдите в режим автоматической регулировки наклона, после завершения настройки беговая дорожка переходит в режим ожидания.

### 13. Настройка параметров

#### 1. Настройка параметров панели управления

1) Одновременно нажмите "Speed+" (Скорость+) и "Speed-" (Скорость-), затем включите питание, или снимите ключ безопасности и установите обратно, когда в окне калорий и в окне скорости отобразится "0", прекратите нажимать "Speed+" (Скорость+) и "Speed-" (Скорость-), затем перейдите к настройке параметров панели управления.

2) Статус настройки параметра в окне калорий: отображается параметр 0-9, в окне скорости отображается значение параметра, нажмите клавишу "Speed+" (Скорость+) и "Speed-" (Скорость-), чтобы изменить параметр настройки, нажмите клавишу "Start" (Старт), чтобы подтвердить параметр настройки и перейти к следующей настройке параметра. После выключения питания или снятия ключа безопасности прозвучит сигнал, затем необходимо вернуть ключ безопасности на место, снова прозвучит сигнал, нажмите "Speed+" (Скорость+) и "Speed-" (Скорость-) одновременно, чтобы выйти из настройки параметра.

#### 3) Параметр.

№	Параметр	Измерение	Диапазон
0	Панель управления		
1	Самая низкая скорость	км/ч	0.3 ~ 3.0
2	Самая высокая скорость	км/ч	8.0 ~ 22.0
3	Самый высокий наклон	градусы	12.0 ~ 20.0
4	Время разгона/ км	S(секунда)	0.2 ~ 20.0
5	Время замедления/км	S(секунда)	0.2 ~ 20.0
6	Минимальное соотношение скорости пробег/оборот	мм (миллиметр)	10.0 ~ 200.0
7	Среднее соотношение скорости пробег/оборот	мм (миллиметр)	10.0 ~ 200.0
8	Максимальное соотношение скорости пробег/оборот	мм (миллиметр)	10.0 ~ 200.0
9	Автоматическая проверка привода	мм (миллиметр)	10.0 ~ 200.0

### 14. Сообщения об ошибках

Er 1: Консоль не получает сигнал

Er 2: Ошибка двигателя наклона

Er 3: Перенапряжение

Er 5: Перегрузка

Er 7: Преобразователь не получает сигнал

Er 10: Перегрев

Er 13: Перегрузка по току

Er 15: Система получает сигнал загрузки, но ранее не было сигнала о выключении

Er 16: Отсутствие фазы

Er 17: Ошибка датчика тока

Er 18: Ошибка датчика тока

Er 99: Другая ошибка

Примечание:

1. Как при включении, так и при выключении беговой дорожки пользователь может отключить приложение с помощью клавиши Bluetooth.

2. Если беговая дорожка не работает, пользователь может использовать клавишу Bluetooth, чтобы управлять беговой дорожкой через приложение.

Выключение:

В любое время можно выключить беговую дорожку, отключив питание, это никак не повредит беговой дорожке.

Примечание:

1. Перед тренировкой, сначала проверьте, подключено ли питание, и вставлен ли ключ безопасности.

2. Если во время тренировки что-то не так, снимите ключ безопасности, беговая дорожка быстро замедлится и остановится. Верните ключ безопасности на место и перезагрузите беговую дорожку.

3. Если есть какие-либо проблемы с беговой дорожкой, обратитесь к дистрибьютору и не пытайтесь разбирать или ремонтировать тренажер самостоятельно.

### **Ремень для измерения пульса (опционально)**



Необходимо надеть ремень на грудь во время тренировки. Прибор отслеживает пульс в режиме реального времени. Это наиболее надежный способ определения пульса в процессе тренировки. Ремень полностью водонепроницаем, а определение частоты пульса отличается высокой точностью.

Исследование показывает, что если пользователь останавливается во время тренировки, чтобы измерить пульс, то значение снизится на 10-20 ударов в минуту. Материал ремня очень комфортный, легкий, и не ощущается на теле, также на него не влияют ветер, дождь или влага.

# Схема тренажера в разобранном виде:

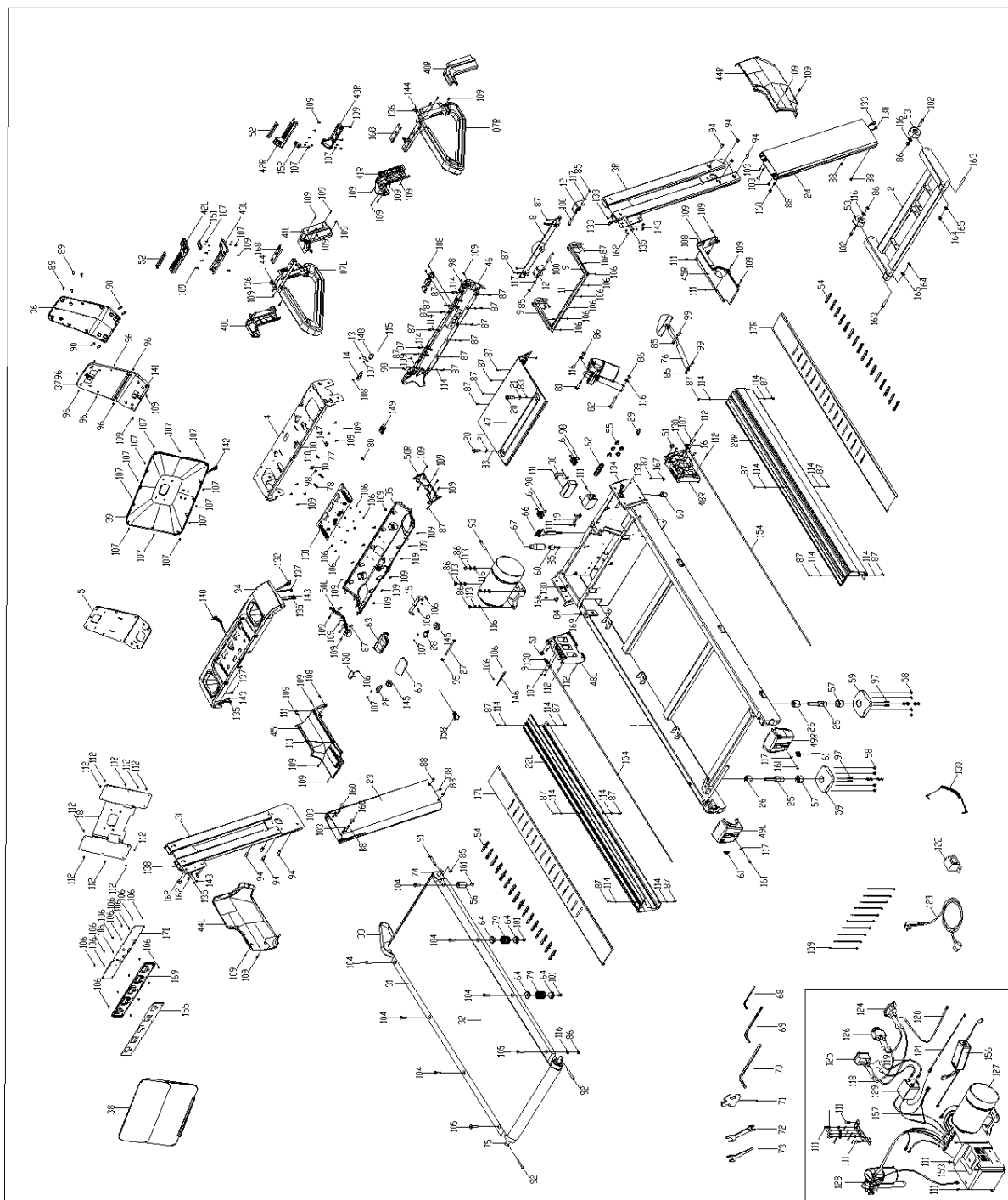

## Список комплектующих частей

№	Описание	Спец-ия	Кол-во	№	Описание	Спец-ия	Кол-во
1	Основная рама		1	2	Кронштейн		1
3L/R	Левая и правая вертикальная стойка		2	4	Рама консоли		1
5	Стойка консоли		1	6	Фиксатор		2
7L/R	Левый и правый поручень		2	8	Фиксатор двигателя		1
9	Кожух двигателя		2	10	Ограничитель		1
11	Крепление кожуха		1	12	U-образная деталь		2
13	Компрессионная пластина стопорного выключателя		1	14	Выдвижная пластина ключа безопасности		1
15	Фиксатор ключа безопасности		1	16	Фиксатор направляющей		2
17L/R	Левый и правых кожух стоек		2	18	Пластина консоли		1
19	Кабель заземление		1	20	Штифт		2
21	Штифт		2	22L/R	Боковой кожух кронштейна с левой и правой сторон		2
23	Кожух левой стороны		1	24	Кожух правой стороны		1
25	Ось соединения опорной пластины		2	26	Гайка		2
27	Ось ключа безопасности		1	28	Динамик		2
29	Пластина		1	30	Кронштейн		1
31	Дека		1	32	Беговое полотно		1
33	Ремень		1	34	Кожух консоли		1
35	Нижний кожух консоли		1	36	Защитный кожух		1
37	Передний защитный кожух консоли		1	38	Передний кожух консоли		1
39	Задний кожух консоли		1	40L/R	Защитный кожух левого и правого поручней с внешней стороны		2
41L/R	Защитный кожух левого и правого поручней с внутренней стороны		2	42L/R	Защитный кожух левого и правого поручней		2
43L/R	Нижний кожух левого и правого поручней		2	44L/R	Защитный кожух левой и правой стойки с внешней стороны		2
45L/R	Защитный кожух левой и правой стойки с внутренней стороны		2	46	Кожух двигателя		1
47	Верхний защитный кожух двигателя		1	48L/R	Подкладка		2
49L/R	Задний левый и правый кожух		2	50L/R	Левый и правый нижний кожух консоли		2
51	Стяжка		2	52	Сенсорные датчики пульса		4
53	Транспортное колесо		2	54	Противоскользящая накладка		32
55	Стяжка		5	56	Прокладка		2
57	Винтовой кожух накладки для ног		4	58	Противоскользящая накладка для ног		16
59	Накладка для ног		2	60	Прокладка		3
61	Задний левый и правый кожух		2	62	Кожух кабелей		1
63	Ключ безопасности		1	64	Прокладка		8
65	Пластина		1	66	Щетка		1
67	Смазка		1	68	Ключ	5#	1
69	Ключ	6#	1	70	Ключ	8#	1
71	Ключ	13#.14#.17#	1	72	Ключ	17-22	1

73	Ключ	34	1	74	Переднее колесо		1
75	Заднее колесо		1	76	Цилиндр		1
77	Пружина	φ0.6*φ5.8*20.6L	1	78	Пружина	φ1.0*φ6.5*29L	2
79	Пружина	φ5*φ30*43L*4.5	4	80	Пружина	φ1.6*φ21*32L*5.5	2
81	Винт	M10*45 15мм 10.9	1	82	Винт	M10*70 15мм	1
83	Винт	M6*8 Нейлоновый	2	84	Винт	M6*35	1
85	Гайка	M8	8	86	Гайка	M10	10
87	Винт	M5*10	45	88	Винт	M6*10	8
89	Винт	M6*20	4	90	Винт	M8*25	4
91	Винт	M8*65	1	92	Винт	M8*70 45	2
93	Винт	M8*45	1	94	Винт	M10*15	8
95	Гайка	M6	1	96	Винт	ST4.0*12	7
97	Винт	BT4.0*15	8	98	Винт	M5*12	7
99	Винт	M8*25 15	2	100	Винт	M8*70 20	2
101	Винт	M10*12	6	102	Винт	M10*55 20	2
103	Винт	M6*10	4	104	Винт	M10*35 10.9	6
105	Винт	M10*45	2	106	Винт	BT3.0*8	34
107	Винт	BT3.0*12	37	108	Винт	BT4.0*12	5
109	Винт	BT4.0*15	79	110	Штифт	φ6*12	2
111	Винт	M4*10	10	112	Винт	M4*15	14
113	Шайба	φ10.2*φ18.8*t3	4	114	Шайба	φ5.1*φ10*t1.0	26
115	Шайба	φ6.6*φ11.8*t1.6	1	116	Шайба	φ11*φ20*t2.0	12
117	Шайба	φ9*φ16*t1.6	4	118	Сигнальный кабель	150мм	3
119	Сигнальный кабель	300мм	2	120	Сигнальный кабель заземления	300мм	2
121	Сигнальный кабель заземления	200мм	1	122	Электрод		1
123	Кабель питания		1	124	Разъем		1
125	Переключатель питания		1	126	Защита от перегрузки		1
127	Двигатель переменного тока		1	128	Двигатель наклона		1
129	Фильтр		1	130	MP3 система		1
131	Плата компьютера с дисплеем		1	132	Сигнальный верхний кабель	400мм	1
133	Сигнальный кабель	1200мм	1	134	Сигнальный нижний кабель	550мм	1
135	Сигнальный верхний кабель	500мм	1	136	Сигнальный нижний кабель	450мм	1
137	Нижний кабель	450мм	2	138	Средний кабель	1200мм	2
139	Нижний кабель	350мм	2	140	Верхний кабель консоли	200мм	1
141	Кабель консоли	400мм	1	142	Нижний кабель консоль	200мм	1
143	Пульсовый кабель	550/750мм	1	144	Пульсовый кабель	350мм	2
145	Динамика		2	146	Предохранитель		1
147	Переключатель		1	148	Переключатель		1
149	Адаптер консоли		1	150	Плата MP3 USB		1
151	Клавиша наклона		1	152	Клавиша скорости+		1
153	Преобразователь		1	154	Кожух		2
155	Стикер консоли		1	156	Кабель консоли		1
157	Соединительный кабель блока питания		1	158	Зажим ключа безопасности		1
159	Стяжка		1	160	Заглушка		4
161	Винт	M8*15	16	162	Винт	M6	1
163	Винт	M12*55 10.9	2	164	Винт	M12	2

165	Шайба	Ф13*Ф24*t2.5	2	166	Пластина		1
167	Пластина		1	168	Шайба		2
169	Клавиатура		1	170	Консоль		1

## Технические характеристики:

<b>Двигатель</b>	5 AC
<b>Пиковая мощность двигателя, л.с.</b>	7.5 AC
<b>Размер бегового полотна, см</b>	160*58
<b>Регулировка угла наклона</b>	электрическая
<b>Тип консоли</b>	LED дисплей
<b>Показания консоли</b>	время, скорость, наклон, дистанция, калории, пульс, шаги
<b>Общее количество программ</b>	34
<b>Спецификация программ</b>	ручной режим, 3 режима обратного отсчета, 24 программы + 3 пользовательских + 3 пульсозависимые
<b>Мультимедиа</b>	воспроизведение аудио файлов, встроенные динамики
<b>Дополнительные функции</b>	клавиши управления на поручнях консоли
<b>Дополнительные особенности тренажера</b>	Два больших отделения для бутылок с водой и принадлежностей, ключ безопасности с клипсой
<b>Измерение пульса</b>	есть
<b>Сопряжение с кардиодатчиками</b>	да, кардиодатчик приобретается отдельно
<b>Интеграционные технологии</b>	Bluetooth для работы с тренировочным мобильным приложением (FITSHOW, KINOMAP, ZWIFT), USB для подзарядки мобильных устройств, MP3 вход (AUX)
<b>Разъемы</b>	USB, AUX (для MP3-плееров и смартфонов),
<b>Язык интерфейса</b>	русский и английский
<b>Подставка под планшет/смартфон</b>	да
<b>Транспортировочные ролики</b>	да
<b>Компенсаторы неровностей пола</b>	да
<b>Размер в рабочем состоянии, см</b>	205,5*87*150
<b>Максимальный вес пользователя, кг</b>	180
<b>Вес нетто, кг</b>	185
<b>Подключение к сети</b>	220 В
<b>Энергосбережение</b>	да
<b>Гарантийный срок</b>	24 мес.
<b>Страна происхождения</b>	КНР
<b>Производитель</b>	Fitathlon Group (подразделение в Швеции)

Оборудование сертифицировано в соответствии с Техническим Регламентом Таможенного Союза.

\*Производитель оставляет за собой право вносить изменения в конструкцию тренажера, не ухудшающие значительно его основные технические характеристики.

Все актуальные изменения в конструкции либо технических спецификациях изделия отражены на официальном сайте поставщика оборудования ООО «ФИТАТЛОН»: [www.fitathlon.ru](http://www.fitathlon.ru)

Последнюю версию Руководства пользователя можно найти на сайте поставщика ООО «ФИТАТЛОН»: [www.fitathlon.ru](http://www.fitathlon.ru)



### Внимание

Тренажер предназначен для коммерческого использования.

