



КРЕСЛО РЕКЛАЙНЕР
С ЭЛЕКТРИЧЕСКИМ ПРИВОДОМ



Руководство пользователя

E-COMFORT

F3005 FEW

версия 2.2024
(ПОСТАВКА КРЕСЛА В РАЗБОРЕ)



Кресло-реклайнер F3005

Благодарим Вас за покупку кресла FUJIMO e-Comfort. Прежде чем использовать кресло, пожалуйста, внимательно прочитайте это руководство по правильному применению и эксплуатации.

Сохраните это руководство для будущего обращения к нему в случае возникновения вопросов.

E-COMFORT

F3005 FEW

Руководство_пользователя

Меры безопасности	2 - 3
Составные части	4
Порядок сборки	5 - 9
Панель управления наклоном	10
Порядок эксплуатации	11
Устранение проблем	12
Хранение и обслуживание	13
Ограничение гарантии	14 - 15
Спецификация	16
Для заметок	17



МЕРЫ БЕЗОПАСНОСТИ

При использовании кресла необходимо соблюдать следующие меры безопасности, приведенные ниже:

ПРОЧИТАЙТЕ ИНСТРУКЦИЮ перед началом использования.

Внимание! Для снижения риска получения ожогов, возгорания, поражения электрическим током или травм:

1. Всегда вставляйте вилку в розетку до упора, чтобы уменьшить риск короткого замыкания.
2. Всегда выключайте кресло и вынимайте вилку из розетки после его использования или перед чисткой.
3. НЕ используйте кресло, если на него попала вода. Сразу отключите его от сети.
4. НЕ используйте кресло после купания или душа.
5. НЕ оставляйте включенное кресло без присмотра. Отключите его от сети, если оно не используется.
6. НЕ оставляйте кресло без присмотра, когда оно используется людьми с ограниченными способностями или детьми.
7. Используйте кресло только по прямому назначению, как описано в руководстве. Не используйте дополнительные опции, не рекомендованные производителем.
8. НЕ используйте булавки или крепежные детали с креслом.
9. Не пользуйтесь креслом, если у него поврежден шнур или вилка питания, если оно неисправно, после падения или попадания на него воды. Срочно обратитесь в сервисный центр.
10. НЕ роняйте кресло, не помещайте внутрь чужие предметы.
11. НЕ используйте кресло в помещениях с высокой концентрацией аэрозоля или с низким содержанием кислорода.
12. НЕ перемещайте кресло, держась за сетевой шнур.
13. Кресло запрещено использовать детьми без присмотра.
14. НЕ допускайте зажима проводов или попадания их в движущие части, что может привести к поломке.
15. Избегайте контакта кресла с острыми краями или острыми предметами, которые могут порезать или проколоть его поверхность.
16. Чтобы избежать поломки, не оборачивайте сетевой шнур вокруг кресла.
17. Во избежание поломки кресла, выполняйте наклон спинки строго следуя инструкции.

МЕРЫ БЕЗОПАСНОСТИ

18. Не допускайте чрезмерного давления или усилия любой части тела на движущийся механизм кресла.
19. Во избежание получения травм и поломок, прилагайте к креслу только легкое усилие.

ВНИМАНИЕ! ВАЖНЫЕ ПРЕДУПРЕЖДЕНИЯ

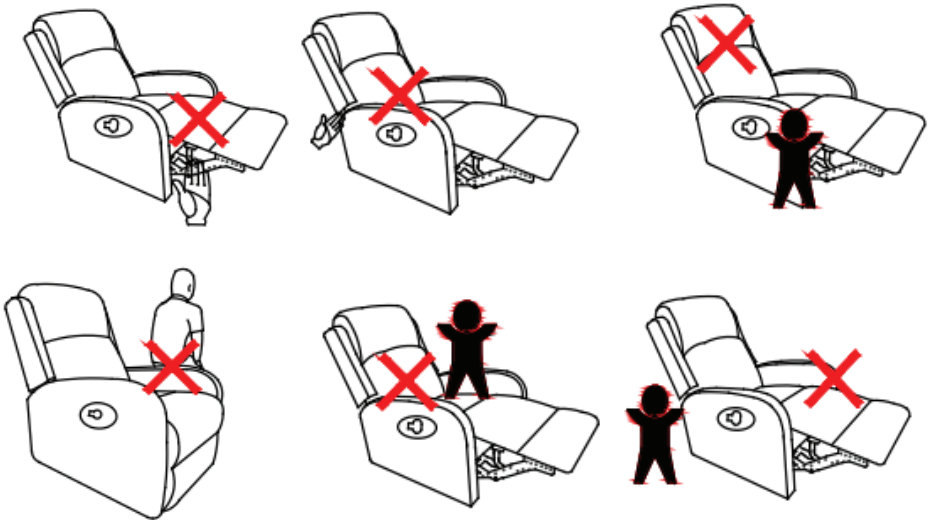

- Не садитесь на подлокотники кресла.
- Держите руки и ноги подальше от механизма подставки для ног и любых зазоров кресла.
- Всегда оставляйте кресло в вертикальном и закрытом положении после использования.
- Не позволяйте детям играть на кресле с откидной спинкой.

СОСТАВНЫЕ ЧАСТИ

Составные части кресла реклайнера

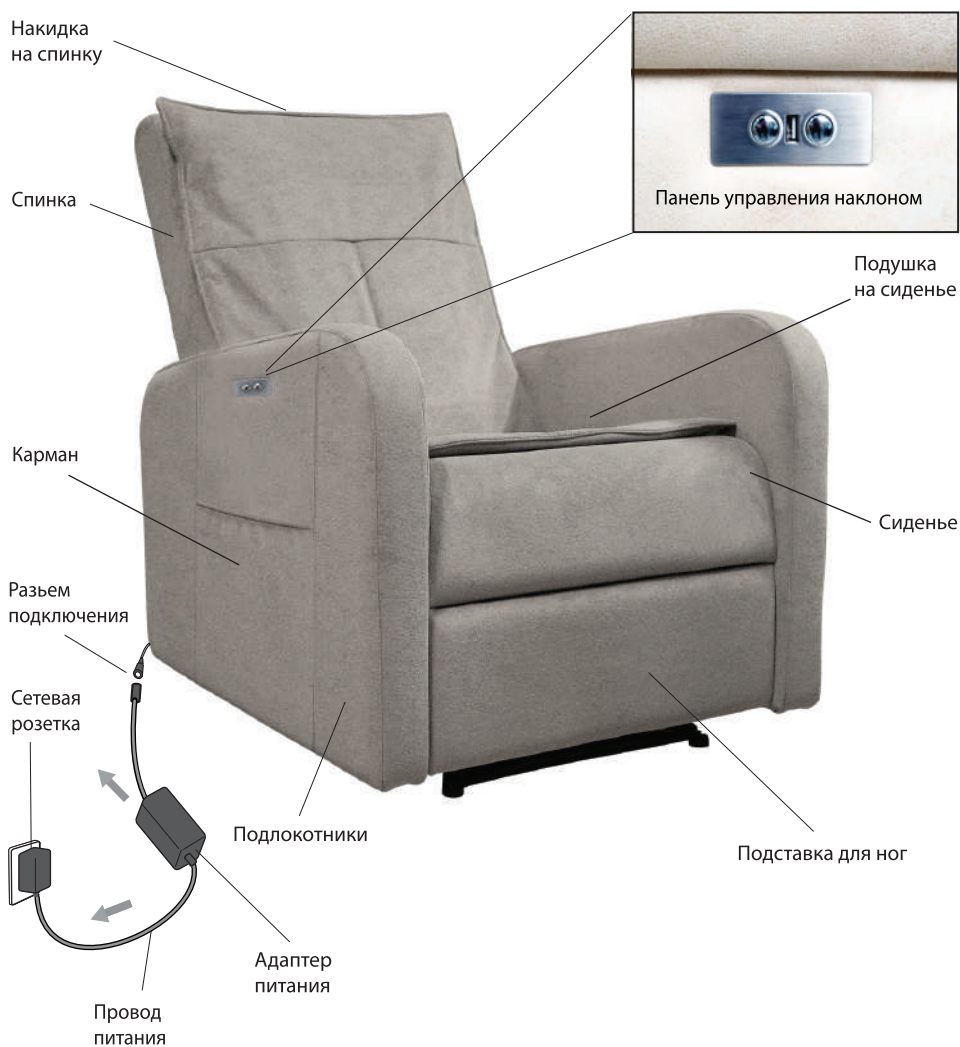

ПОРЯДОК СБОРКИ

Комплектация кресла

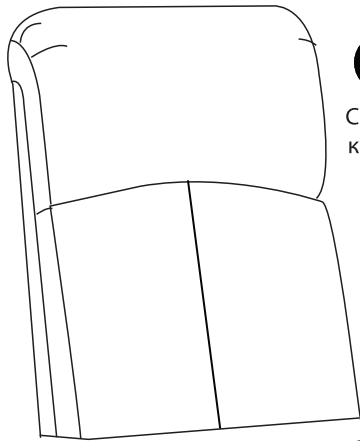

A

Спинка
кресла

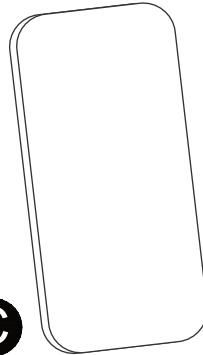

C

Накладка для спинки

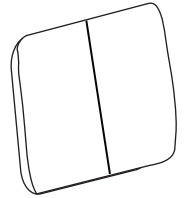

D

Подушка
на сиденье

B

Основание
кресла

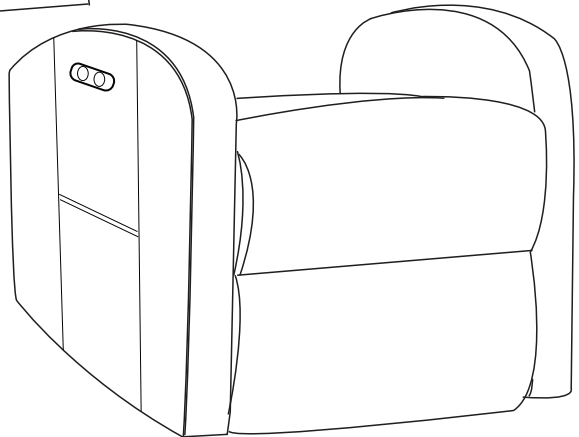

E

Адаптер питания

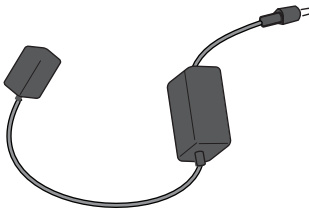

Комплект поставки составляет:

- A - Спинка кресла с пультом управления
- B - Основание кресла
- C - Накладка для спинки
- D - Подушка на сиденье
- E - Адаптер питания

ПОРЯДОК СБОРКИ

Схема сборки

A Установка спинки кресла на сиденье

Перед установкой освободите все части кресла от упаковки

- 1** Снимите упаковку с направляющих основания кресла В

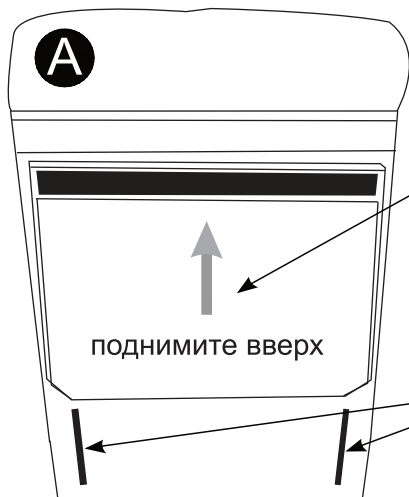
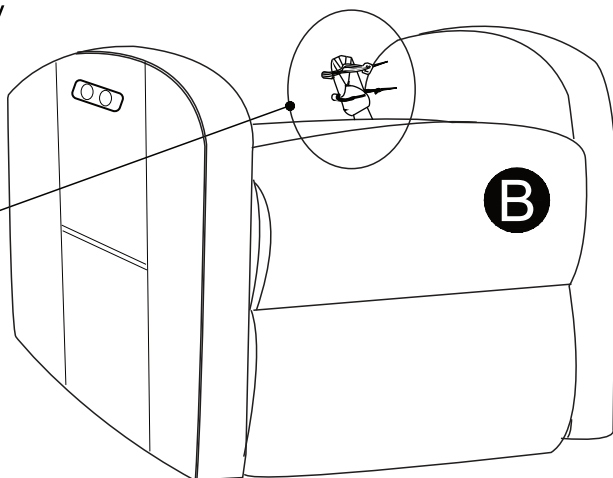
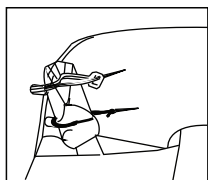

- 2** Для удобства установки спинки А и соединения разъемов, поднимите откидную шторку вверх и закрепите ее на липучке.

- 3** Перед установкой спинки А откройте две молнии сзади спинки для облегчения монтажа. После монтажа закройте молнии.

ПОРЯДОК СБОРКИ

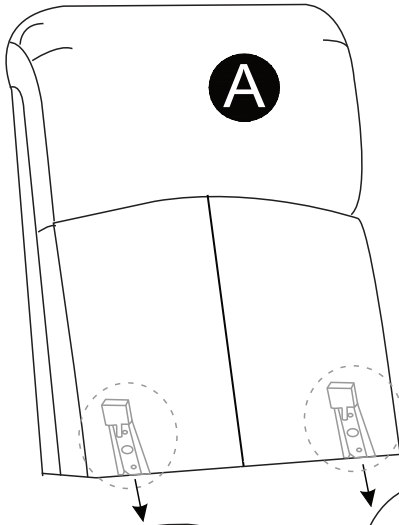

- 4** Соедините спинку кресла с сиденьем В, защелкнув направляющие выступы сиденья в пазах спинки до упора

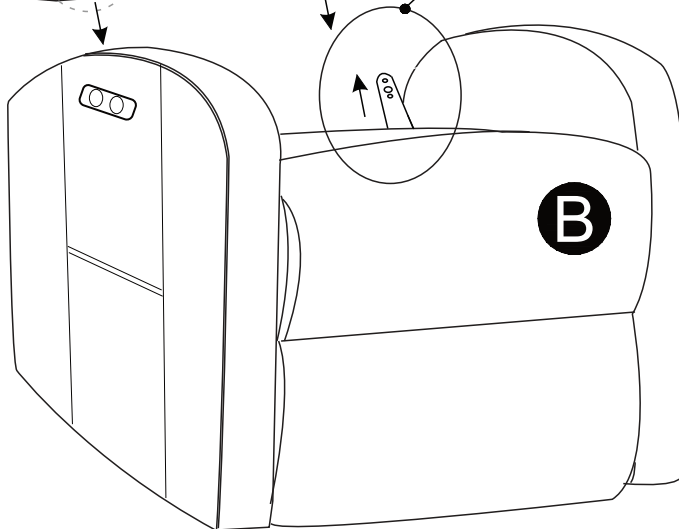
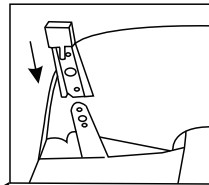

- 5** После окончания монтажа спинки А к сиденью В кресла застегните молнии на задней части спинки А.

ПОРЯДОК СБОРКИ

В Соединение разъемов питания кресла

- 1 Для удобства соединения разъемов, поднимите откидную шторку вверх и закрепите ее на липучке.



2
Подключите разъем к адаптеру питания



3
Вставьте вилку в сетевую розетку

ВНИМАНИЕ!

Во избежание поломок, провод подключения адаптера питания должен проходить под планкой!

ПОРЯДОК СБОРКИ

Схема сборки

C Установите накладку спинки

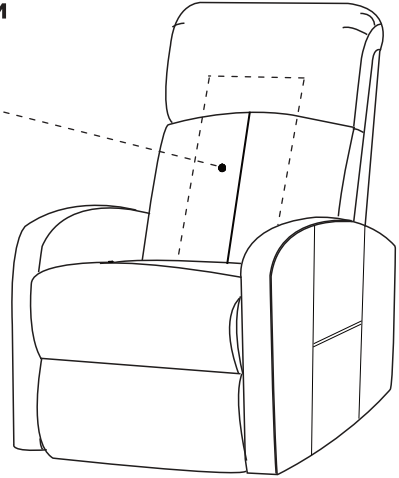
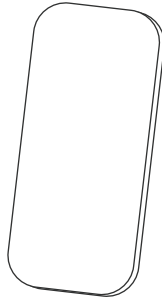

Установите накладку под спинку, чтобы сделать опору более мягкой. По желанию ее можно убрать.

D

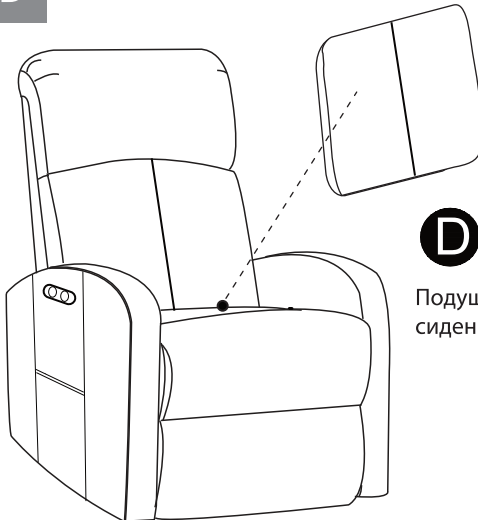

Разместите подушку на сиденье кресла

Подключите адаптер питания к сети питания.

**ВАШЕ КРЕСЛО ГОТОВО
К ИСПОЛЬЗОВАНИЮ!**

ПАНЕЛЬ УПРАВЛЕНИЯ _____

Панель управления наклоном кресла

USB разъем: не используется

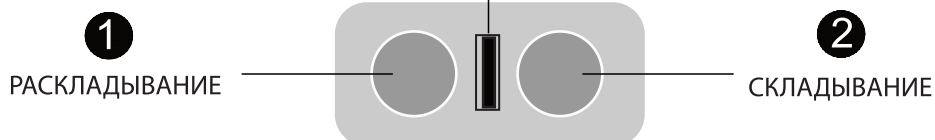

Раскладывает спинку кресла назад и поднимает подставку для ног вверх в разложенное положение.

Возвращает спинку кресла в стандартную позицию, а подставку для ног в сидячее положение.

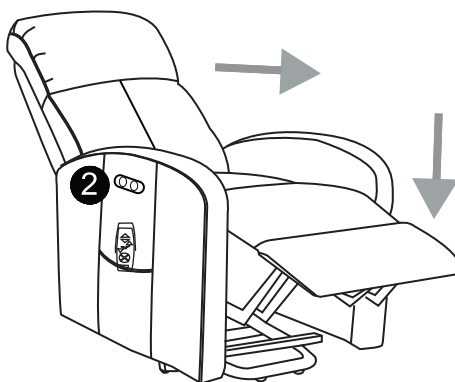
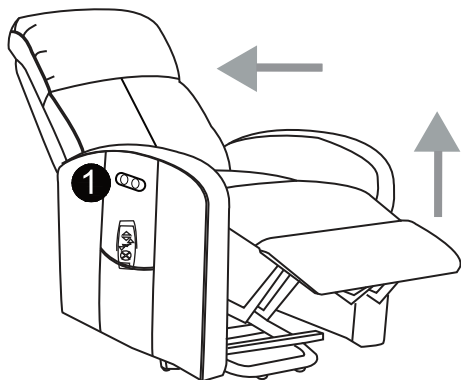

ПОРЯДОК ЭКСПЛУАТАЦИИ

Порядок раскладывания/складывания кресла

Пожалуйста, внимательно прочтите приведенное ниже руководство по правильному использованию кресла реклайнера. Это кресло имеет функцию раскладывания и складывания при помощи встроенного электрического привода наклона. Регулировка наклона проводится с помощью панели наклона с правой стороны подлокотника кресла. Раскладывание спинки назад проводится с одновременным подъемом подставки для ног вверх. Пожалуйста следите за детьми, когда они используют разложенное кресло.

Чтобы перевести кресло в положение лежа:

- Нажмите и удерживайте кнопку РАСКЛАДЫВАНИЕ для приведение кресла в требуемое разложенное положение.



Чтобы вернуть кресло в прежнее положение:

- Нажмите и удерживайте кнопку СКЛАДЫВАНИЕ для возврата кресла в прежнее вертикальное положение.

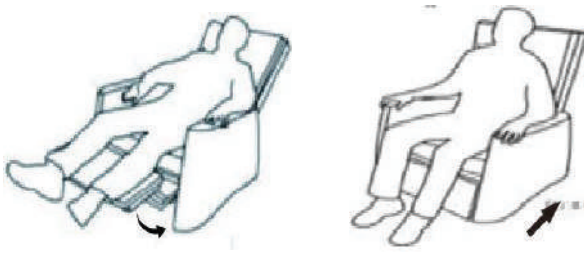

УСТРАНЕНИЕ ПРОБЛЕМ _____

Это кресло имеет электронное управление, которое восприимчиво к скачкам напряжения от +10 % и выше и от -15 % и ниже. Возможные проблемы в работе кресла и способы их устранения представлены в таблице:

Проблема	Причины	Решения
Кресло не работает	<ol style="list-style-type: none">1. Нет питания в сети2. Отключен адаптер питания	<ol style="list-style-type: none">1. Включите кресло после подачи питания2. Подключите адаптер питания к креслу

При невозможности устранить неисправность, пожалуйста обратитесь к Поставщику или его дилеру.

ХРАНЕНИЕ И ОБСЛУЖИВАНИЕ

ПРАВИЛА ХРАНЕНИЯ

Для хранения кресла, поместите его в коробку или накройте сверху чехлом. Разместите кресло в безопасное, сухое и прохладное место. Избегайте контакта с острыми краями или острыми предметами, которые могут порезать или проколоть поверхность кресла. Чтобы избежать поломки, не оборачивайте сетевой шнур вокруг кресла.

ПРАВИЛА ОЧИСТКИ

- Избегайте попадания на кресло любой жидкости во время его очистки.
- Отключите кресло от электросети и дайте ему остыть перед очисткой.
- Очищайте кресло только мягкой, слегка влажной губкой.
- Никогда не допускайте попадания воды или других жидкостей на электрические части кресла.
- Не используйте абразивные чистящие средства, щетки, бензин, керосин, растворитель для очистки поверхности кресла.
- Не пытайтесь самостоятельно отремонтировать кресло.

ВНИМАНИЕ!

- Во избежание поломки кресла, выполняйте наклон спинки строго следуя инструкции.
- Во избежание получения травм и поломок, прилагайте к креслу только легкое усилие.

ОГРАНИЧЕНИЕ ГАРАНТИИ

1. Гарантийные обязательства не подлежат передаче.
2. Данная гарантия действует только если кресло приобретено у компании Релакса Стар или ее авторизованного дилера.
3. Доказательством покупки является кассовый чек (квитанция), которые обязательны к предъявлению для гарантийного ремонта.
4. Все подразумеваемые гарантии ограничиваются общей продолжительностью 1 год с даты покупки кресла.
5. Повреждения и неисправности кресла, вызванные неправильным использованием, обслуживанием и несанкционированным ремонтом не распространяются на гарантию.
6. Гарантия не распространяется на аксессуары и приспособления, не относящиеся к креслу.
7. Гарантия не распространяется на массажные кресла, сдаваемые в аренду, используемые для коммерческих целей, используемые в организациях или в других нежилых помещениях. В этом случае срок гарантии устанавливается и согласуется отдельно.
8. Все услуги, охватываемые настоящей гарантией должны быть одобрены компанией Релакса Стар и выполняться только уполномоченным техническим персоналом.
9. Если запасные части для ремонтируемых массажных кресел временно недоступны на складе, компания Релакса Стар оставляет за собой право вносить изменения в сроки ремонта или замены запасных частей по своему усмотрению.
Доказательство покупки (квитанция или кассовый чек) являются обязательными для всех гарантийных ремонтов.
10. Данное массажное кресло предназначено для использования на территории Российской Федерации и адаптировано под технические условия эксплуатации на данной территории. Использование этого кресла за пределами России может привести к потере гарантии.
11. Смягчение и деформация набивки подушек кресла и подголовника не является гарантийным случаем, так как эти элементы естественно смягчаются при использовании.

ОГРАНИЧЕНИЕ ГАРАНТИИ

12. Выцветание и износ обивки кресла не является дефектом в соответствии с настоящей Гарантией, так как эти элементы естественно изнашиваются при эксплуатации.
13. Эта гарантия не распространяется на ущерб, причиненный в результате неправильного использования массажного кресла или злоупотребления массажем; несанкционированное использование любых аксессуаров; изменение конструкции кресла; неправильную установку кресла; несанкционированный ремонт; неправильное подключение массажного кресла к не рекомендуемому источнику питания; неисправность или повреждение электронной части кресла из-за неспособности обеспечить рекомендации производителя по техническому обслуживанию, транспортировку, кражу, пренебрежение рекомендациями, вандализм, или неправильные условия использования кресла или любые другие условия, которые находятся вне контроля производителя.
14. Ущерб, причиненный в результате транспортировки и разгрузки не является дефектом в соответствии с настоящей гарантией.
15. Производитель не несет ответственность в любом случае потери, повреждения или неудобства вызванного отказом массажного кресла.
16. Производитель не несет ответственность за случайный, косвенный или специальный ущерб.
17. Все подразумеваемые гарантии, включенные в данные ограничения, кроме случая коммерческого использования массажного кресла, ограничены общим сроком один год, начиная с даты покупки.
18. Исключительная ответственность компании производителя заключается в предоставлении бесплатного гарантийного ремонта и замены дефектной детали.

СПЕЦИФИКАЦИЯ

Наименование	E-COMFORT
Модель	F3005 FEW
Тип	Кресло реклайнер
Входное напряжение адаптера питания	~ 220 - 240 В, Частота 50 - 60 Гц
Выходное напряжение адаптера питания	— 29 В, 58 Вт
Габаритные размеры упаковки	(Д x Ш x В) 95 x 85 x 70 см
Габариты в стандартном положении	(Д x Ш x В) 108 x 82 x 102 см
Габариты в разложенном положении 1	(Д x Ш x В) 150 x 82 x 93 см
Габариты в разложенном положении 2	(Д x Ш x В) 181 x 82 x 70 см
Ширина сиденья	(Д x Ш) 58 x 60 см
Минимальное расстояние от стены	2 см
Вес Брутто / Нетто	54 кг / 49 кг
Дата производства	_____ 202__ г.

Производитель: ООО РЕЛАКСА СТАР"
ИНН 5027211583
КПП 502701001



Юридический адрес: 140008 РФ, Московская область,
Люберецкий р-он, г. Люберцы, 3-е Почтовое отделение, д. 59А

Тел: 8-800-333-00-51

Сервисная служба: 140002, г. Люберцы, ул. Колхозная, 19А, пом. II.

Тел: 8-495-789-91-77 **e-mail:** service@relaxa.ru



ДЛЯ ЗАМЕТОК



E-COMFORT

fujimo.ru